



PENGANTAR

FOTOGRAFI

MARDIYATMO

UNIVERSITAS NEGERI YOGYAKARTA

2011

FOTOGRAFI

PERKEMBANGAN

FUNGSI

APPLIED PHOTOGRAPHY

ART PHOTOGRAPHY

TEKNOLOGI

FOTOGRAFI

TEKNIK

AUDIO VISUAL

PENGETAHUAN ALAT

PENGETAHUAN BAHAN

ANATOMI

PENGUASAAN

KAMERA

ESTETIKA

PERENCANAAN

FOTOGRAFI

Berasal dari kata *foto* (*photos*) yang mempunyai arti cahaya,

dan *grafi* (*graphos*) berarti menulis.



Dalam fotografi **cahaya** mempunyai peran yang sangat penting, karena cahaya merupakan bahan baku bagi suatu proses pemotretan.

Tanpa adanya cahaya kita tidak bisa melihat, dan memotret.



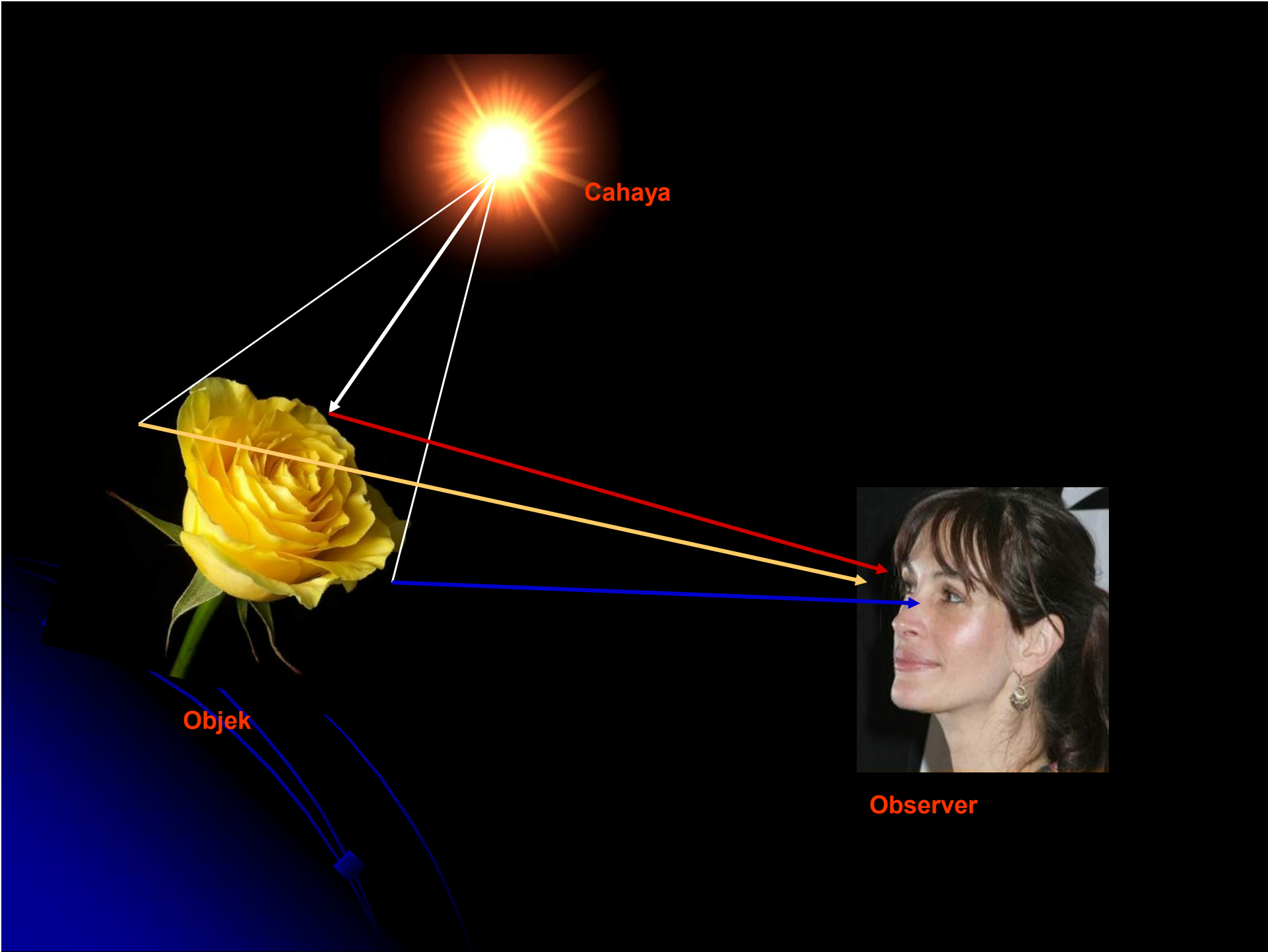

FOTOGRAFI

Sebagai istilah umum, fotografi berarti proses atau metode untuk menghasilkan gambar atau foto dari suatu obyek dengan merekam pantulan cahaya yang mengenai obyek tersebut pada media yang peka cahaya (*film*).

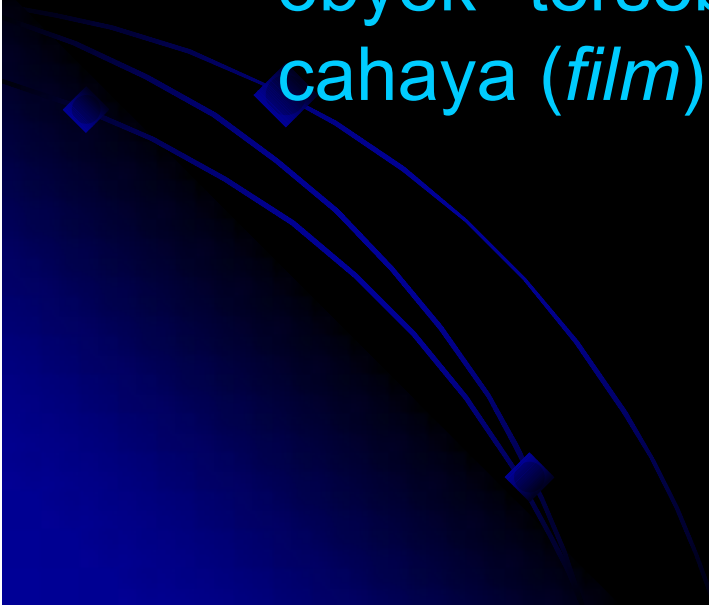

Alat paling populer untuk menangkap cahaya ini adalah kamera.



FOTOGRAFI

Dapat juga diartikan sebagai ilmu memotret, yaitu membuat gambar dengan alat-alat optis dan sinar.

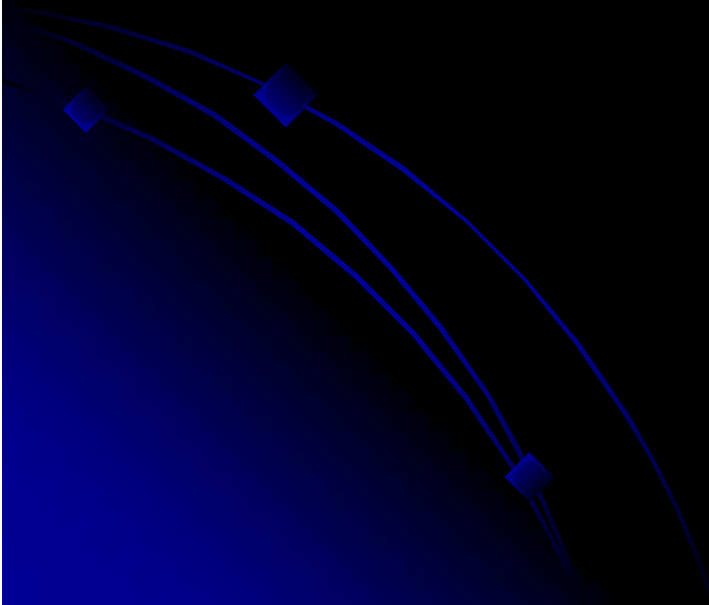

Gambar yang diterima oleh sebuah *film* (bahan peka cahaya) kemudian diproses (pencucian), sehingga menghasilkan gambar negatif (klise).

Dari negatif kemudian dicetak pada kertas foto atau bahan lain sehingga menjadi gambar positif.

Prinsip fotografi adalah memokuskan cahaya dengan bantuan pembiasan sehingga mampu membakar medium penangkap cahaya.

Medium (film) yang telah dibakar dengan ukuran luminitas cahaya yang tepat akan menghasilkan bayangan identik dengan cahaya yang memasuki medium pembiasan (selanjutnya disebut lensa).

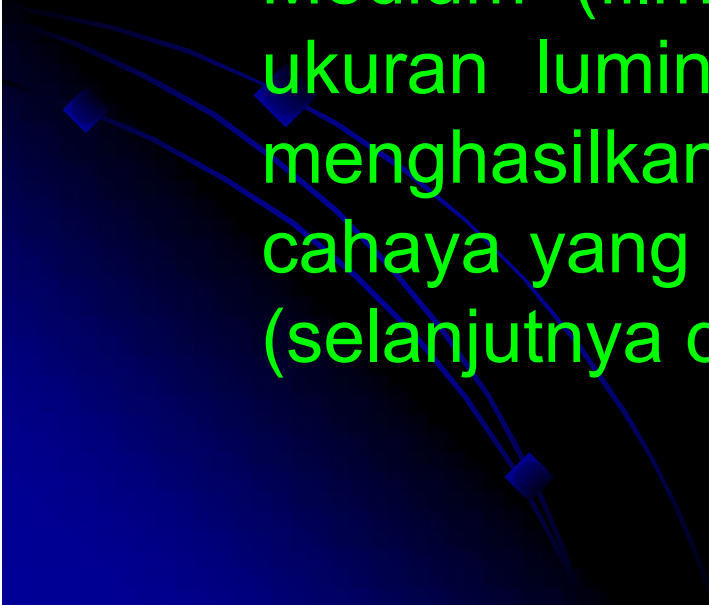

Untuk menghasilkan ukuran cahaya yang tepat untuk menghasilkan bayangan, digunakan bantuan alat ukur *lightmeter*.

Setelah mendapat ukuran cahaya yang tepat, seorang fotografer bisa mengatur cahaya tersebut dengan mengatur kecepatan (*shuter speed*), diafragma (*aperture*).

FOTOGRAFI

Mencakup kamera beserta peralatannya, potret yang sudah jadi beserta teknik pemrosesannya, dan fotografer yang melakukan pemotretan.





Fotografi adalah suatu usaha membuat foto, yang mana pekerjaan tsb harus melalui serangkaian proses / tahapan yang meliputi :

- Pemotretan
- Pencucian
- Pencetakan

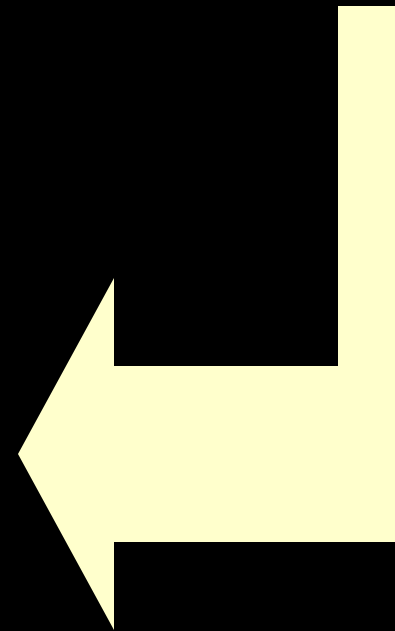

MEMOTRET

Suatu usaha merekam obyek pada sebuah film dimana obyek tersebut memantulkan cahaya, kemudian ditangkap oleh sebuah lensa, dan secara riil diproyeksikan ke film.

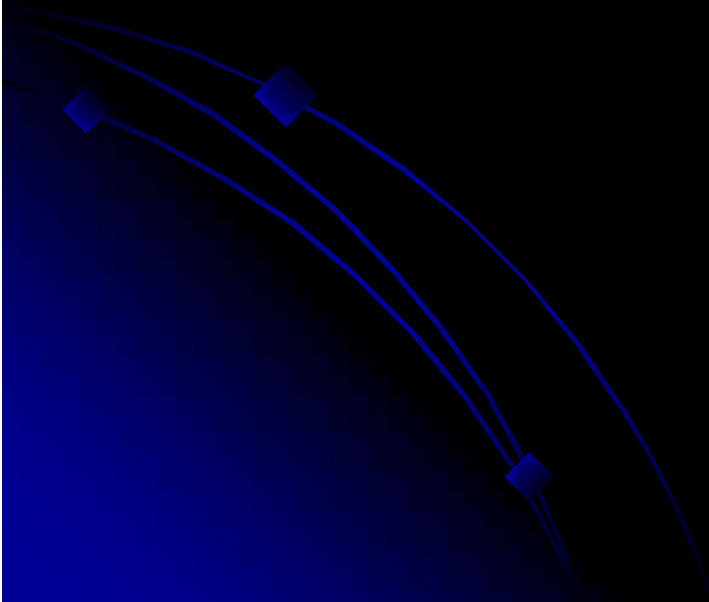



Proses Pemotretan

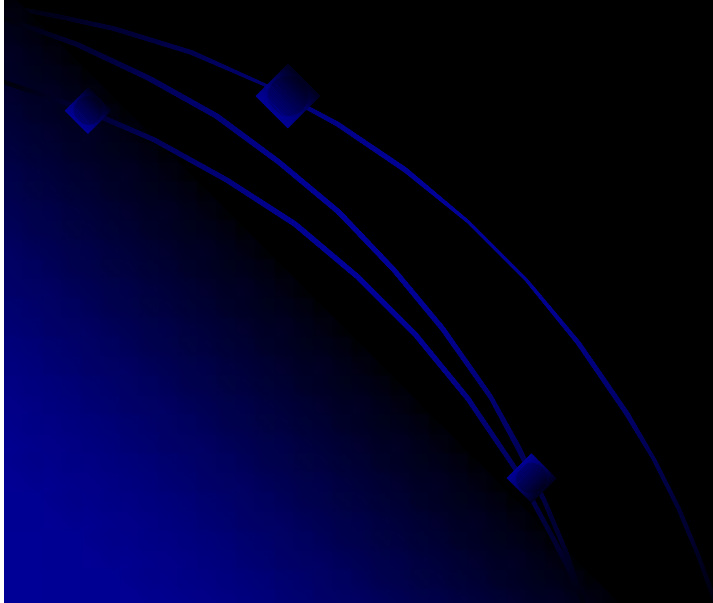

MENCUCI

Suatu proses penimbulan gambar pada film yang masih bersifat *laten* (gelap).

Dengan menggunakan obat penimbul, bahan yang bersifat kimiawi (*developer*, *stopbath*, dan *fixer*) sehingga muncul gambar negatif yang biasa disebut *klise*.

MENCETAK FOTO

Suatu proses penyinaran dari *klise* ke kertas foto (peka cahaya) yang dilakukan dengan *enlarger* dan kemudian dilakukan penimbunan dengan bahan kimia sehingga menghasilkan **gambar positif**.



enlarger



enlarger



enlarger

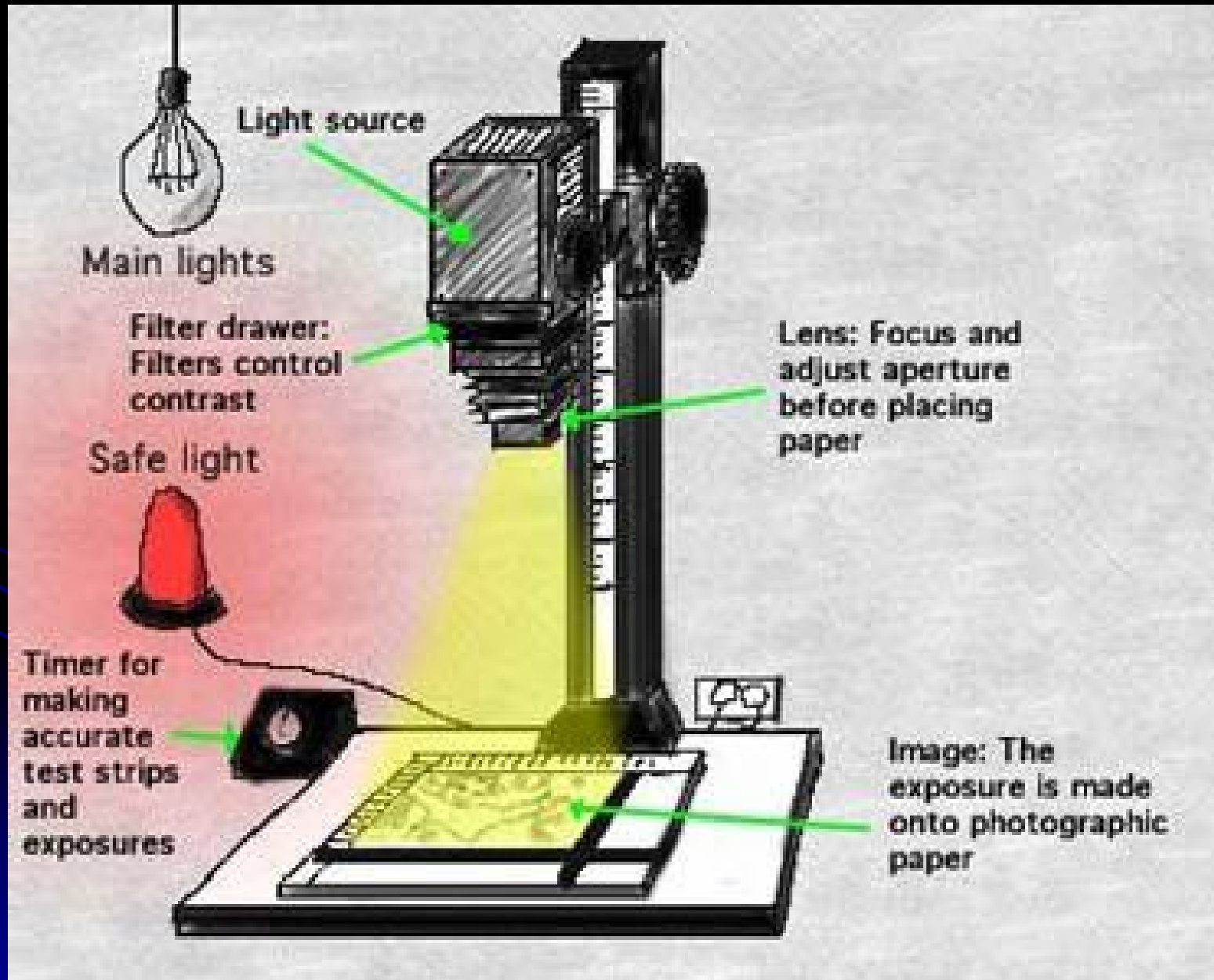

enlarger

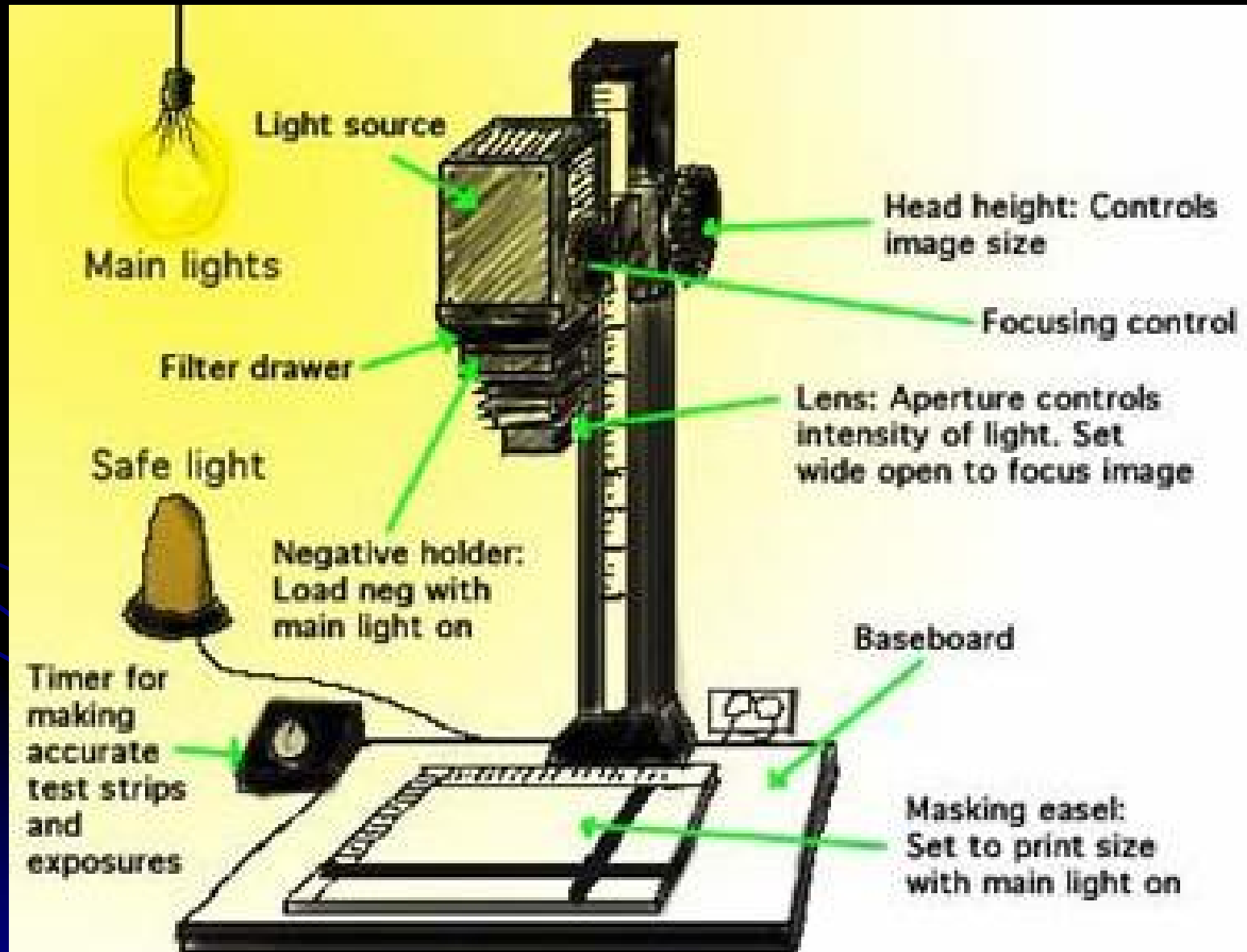

FOTOGRAFI

Cabang & kekhususan :

seni murni
abstrak
arsitektur
interior
manusia
potret
budaya
humor
model
fashion

lanscape
nature
pedesaan
perkotaan
olah raga
jurnalistik
flora
fauna, satwa, pets
komersial
kedokteran

FOTOGRAFI

FOTOGRAFI SENI

(Art Photography)



FOTOGRAFI TERAPAN

(Applied Photography)



APPLIED PHOTOGRAPHY

DOKUMENTASI/ARSIP

AGROBISNIS

AGROWISATA

KESEHATAN

GEOGRAFI

OTOMOTIF

SPORT

KRIMINALITAS

INTERIOR

DESAIN GRAFIS

BIDANG JURNALISTIK



Abstrak

Foto-foto yang objeknya mengutamakan keindahan komposisi, permainan bentuk dan warna, elemen-elemen grafis dan tekstur.

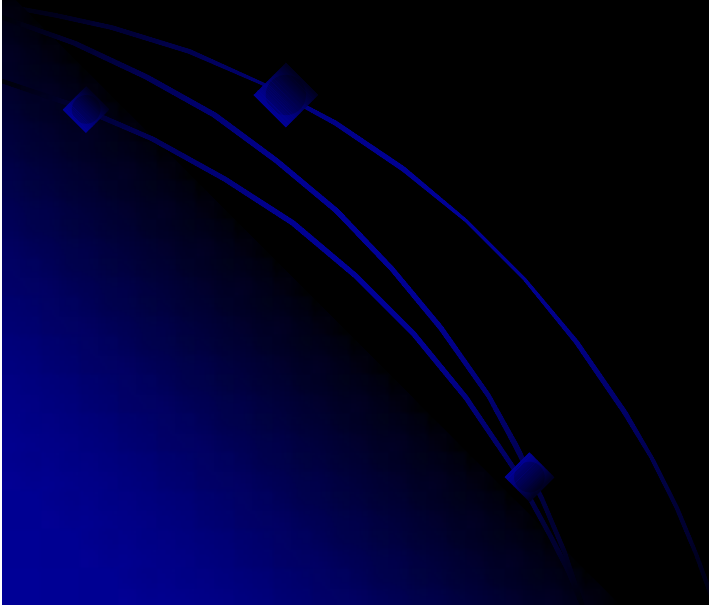

Abstrak



Art



Still Life

Foto-foto benda tidak bergerak yang diatur atau dibuat secara khusus untuk membentuk komposisi yang indah.

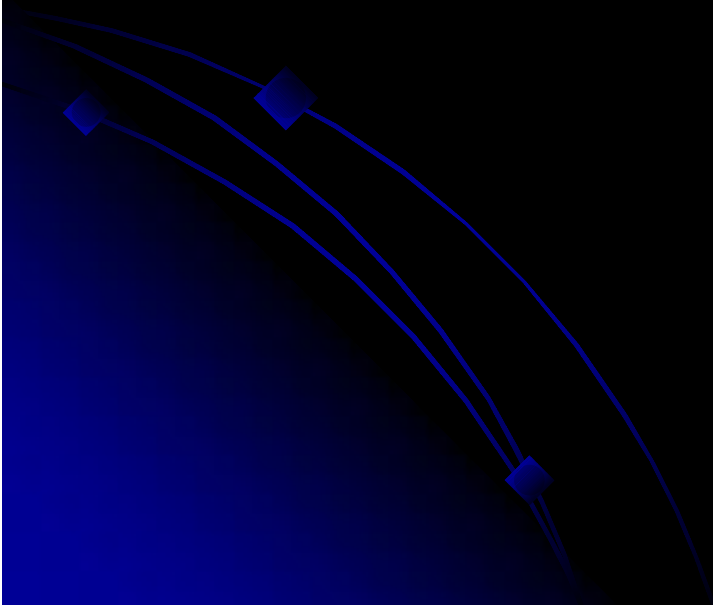





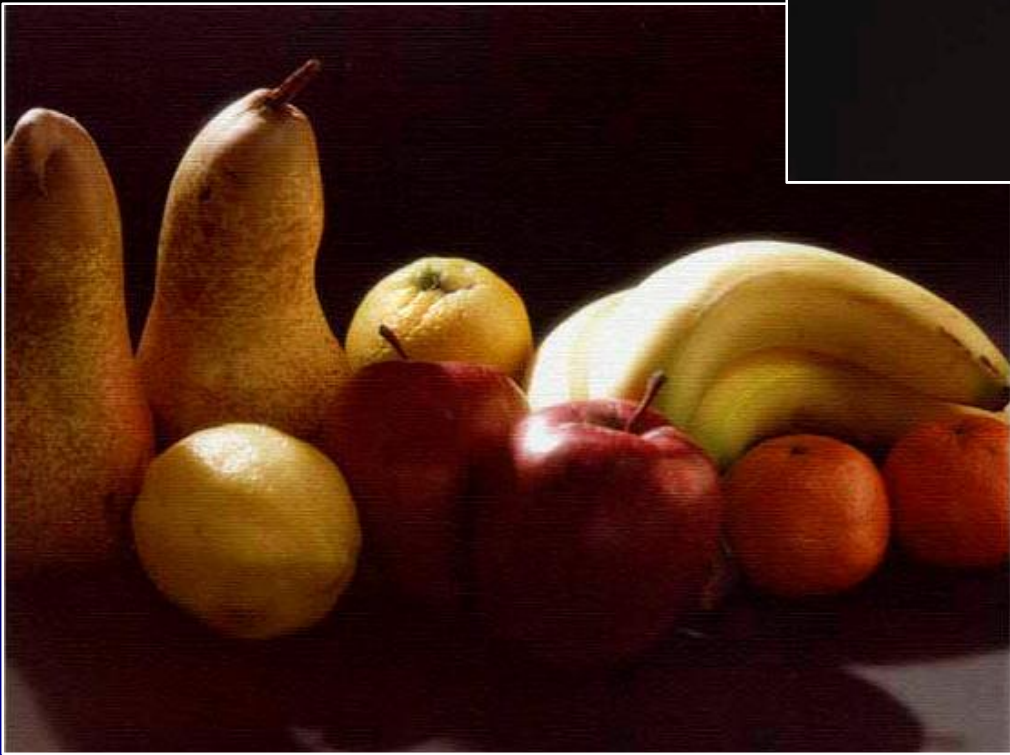

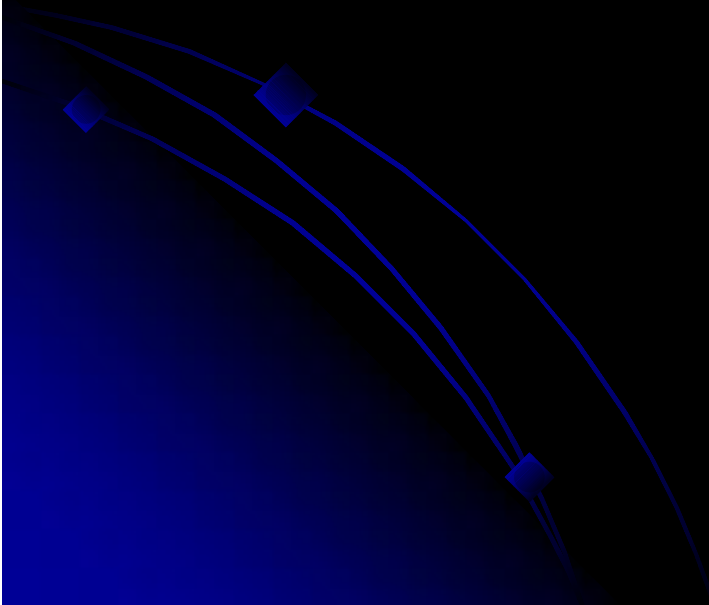



Arsitektur

Foto-foto yang menampilkan
kecantikan bangunan buatan manusia,
seperti gedung dan jembatan

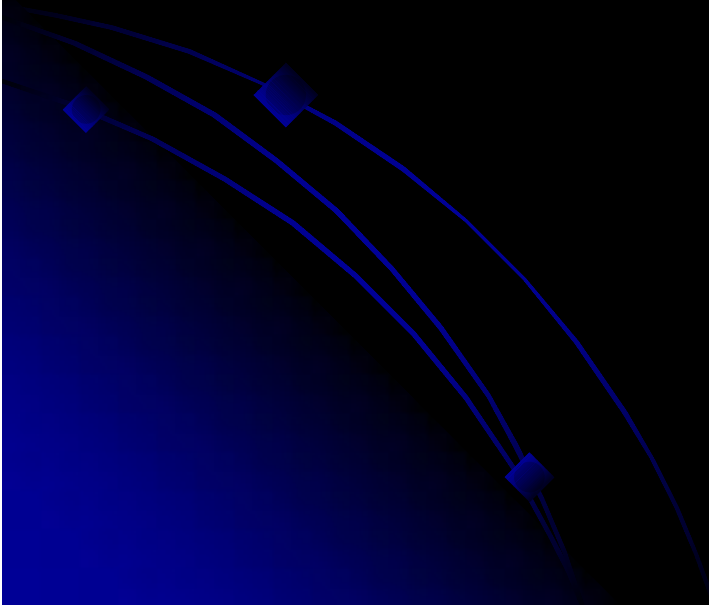





Interior

Objek utama adalah interior ruangan,
dan berbeda
dengan kategori Arsitektur yang lebih
menonjolkan
unsur eksterior



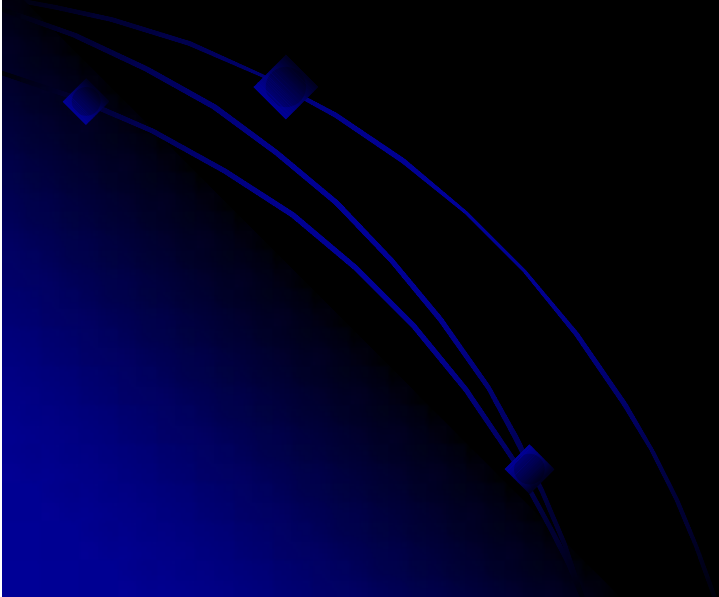



Budaya

Objek foto berupa tampilan budaya tradisional, kontemporer, dan modern, seperti tari-tarian, festival budaya tradisional dan tradisi lokal









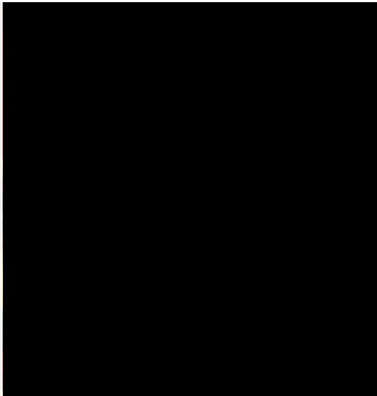
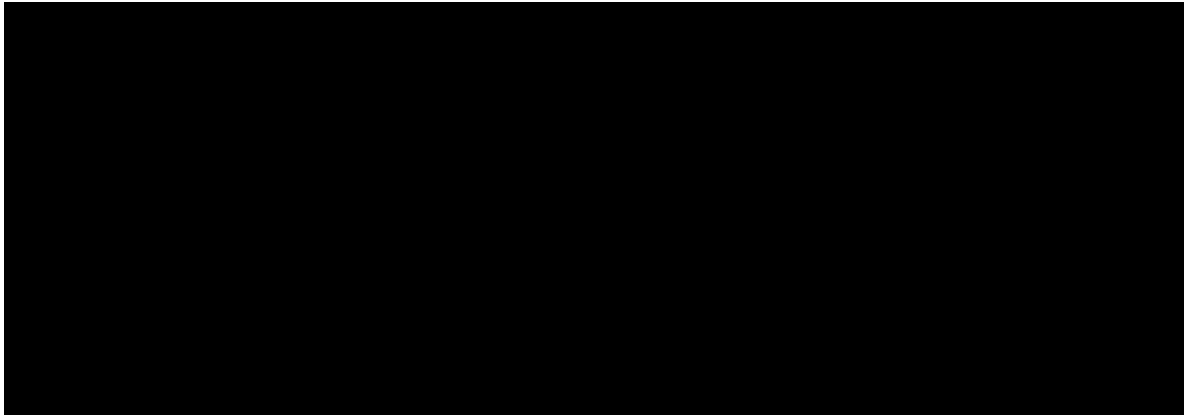



Fashion

Foto-foto busana yang dirancang khusus dan dikenakan oleh model foto, bisa berupa foto di *catwalk*, studio atau lokasi khusus,

dan berbeda dengan kategori model yang tidak menonjolkan unsur-unsur detail busana

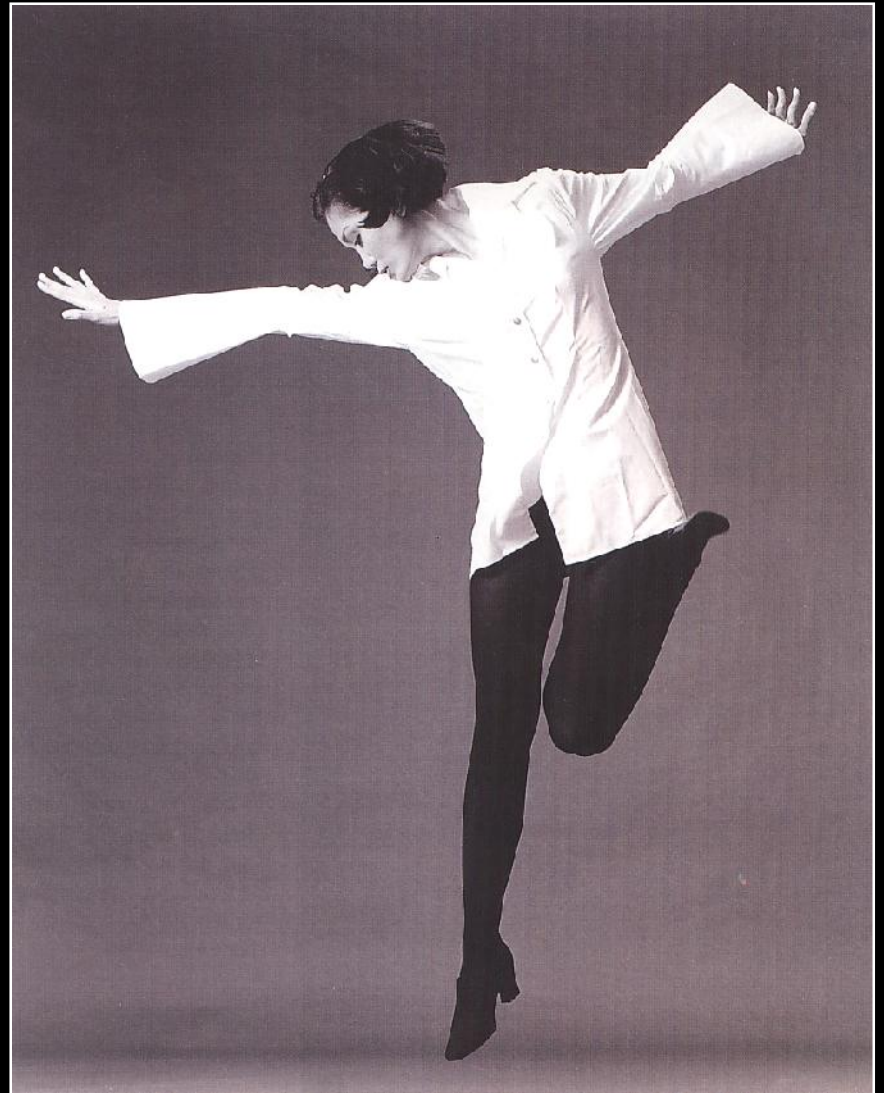
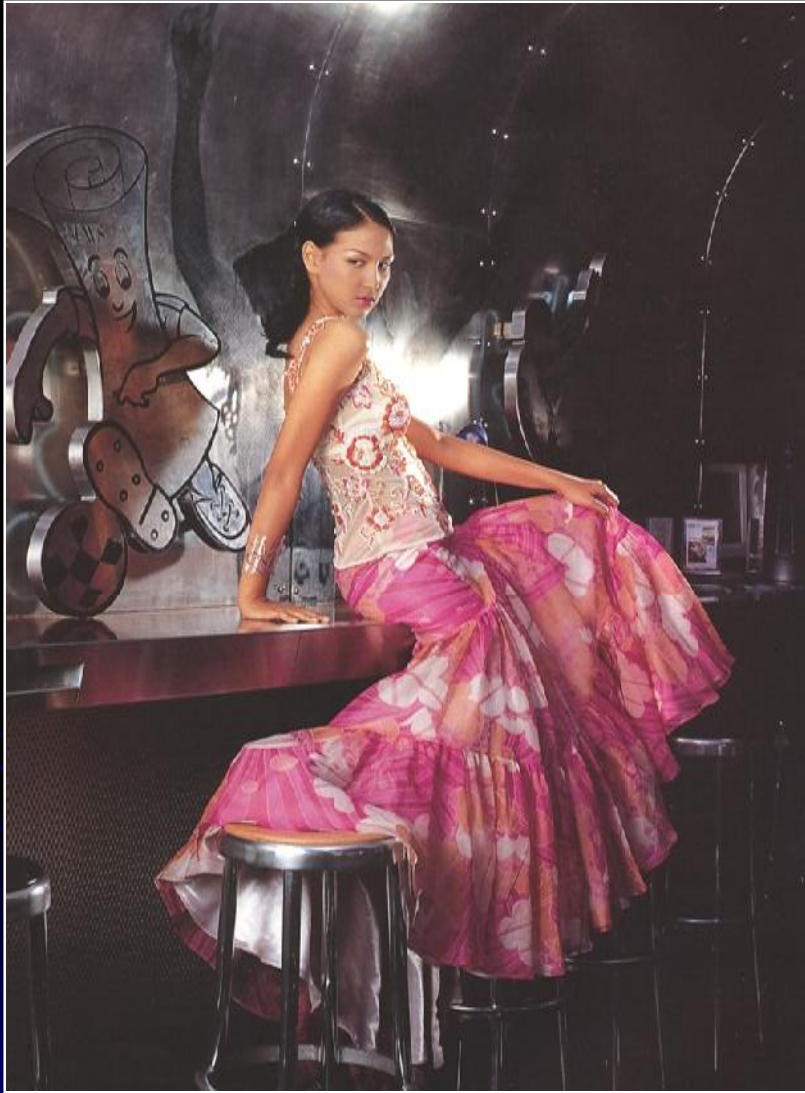



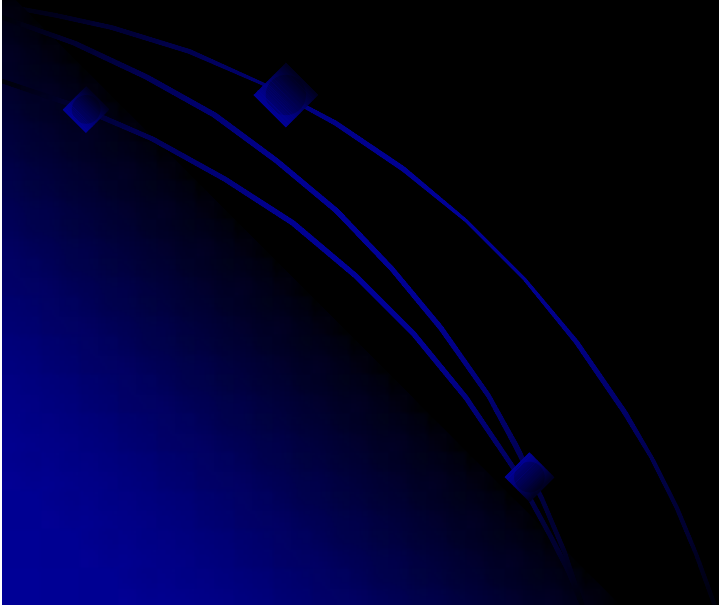

Model

Foto-foto yang menampilkan
model foto,
tanpa penekanan pada unsur
fashion







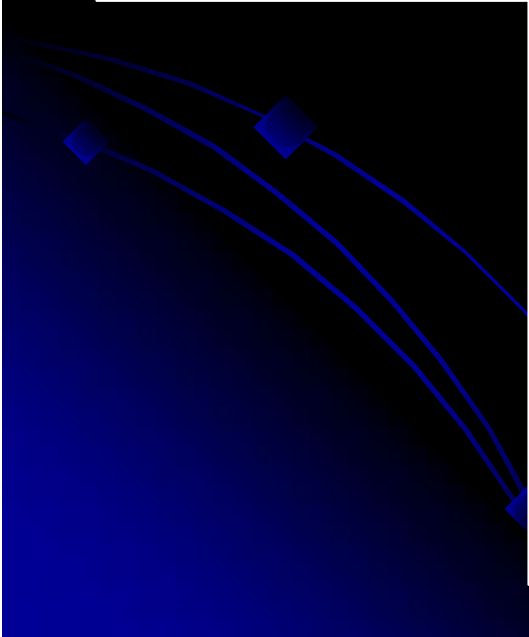









Humor

Foto-foto yang mengandung unsur humor





Jurnalistik

Foto-foto yang dihasilkan oleh jurnalis foto dalam melakukan tugasnya, dan non-jurnalis foto yang merekam peristiwa-peristiwa











Komersial

Foto-foto yang dibuat untuk kepentingan komersial



Landscape

Foto-foto yang objeknya adalah pemandangan alam

yang unsur utamanya berupa unsur-unsur seperti tanah, air, langit atau kombinasi ketiganya,

dan berbeda dengan kategori Nature yang menonjolkan objek-objek berupa makhluk hidup











Potret

Foto-foto dengan objek manusia, baik secara individual maupun kelompok, dengan bergaya portrait yang menonjolkan unsur personality objek foto

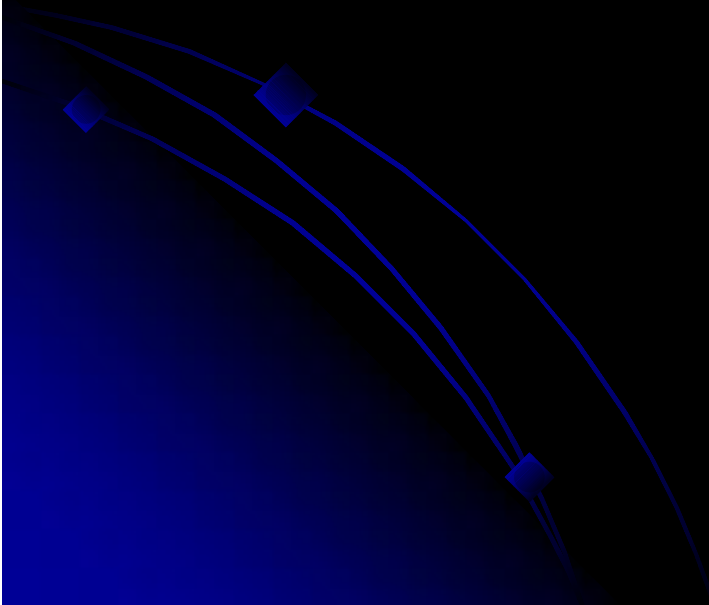

Nature

Segala fenomena alam, satwa liar hidup di habitat aslinya serta tumbuh-tumbuhan liar yang hidup di habitat alaminya.

Kehadiran manusia atau segala bentuk hasil karya budaya manusia tidak boleh tampak dalam foto.

Satwa yang sudah ditangkap, dikurung,
diawetkan dan
tumbuh-tumbuhan hibrida,
ditanam manusia dan diawetkan tidak
termasuk dalam fotografi nature.

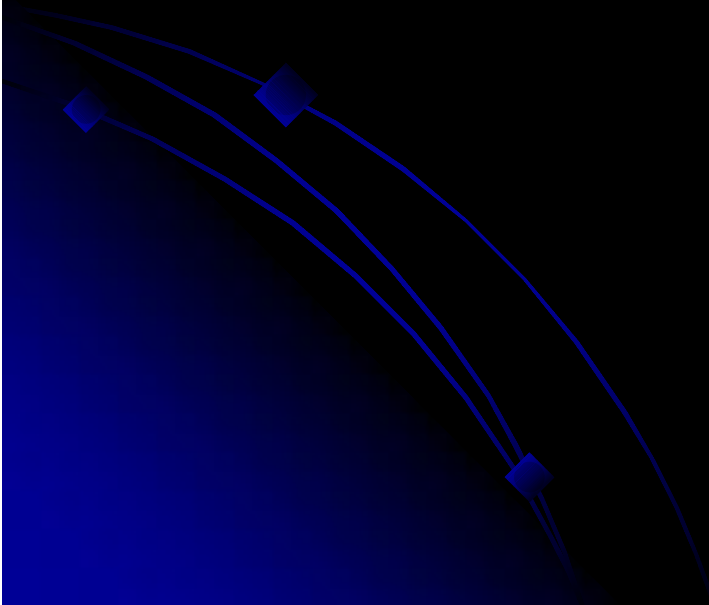

Manusia

Bahasa kerennya adalah foto *human interest*, objek utamanya berupa manusia secara individual dan kelompok, yang utamanya ditujukan untuk menampilkan *mood* dari objek foto







Olah raga

Foto-foto event olahraga





Foto event olahraga

Panggung

Foto-foto pertunjukan di panggung, seperti konser musik, pentas showbiz, pertunjukan tari dan pentas teater



Pedesaan

Foto-foto yang menampilkan kehidupan pedesaan, seperti interaksi masyarakat, suasana dan dinamika kehidupan

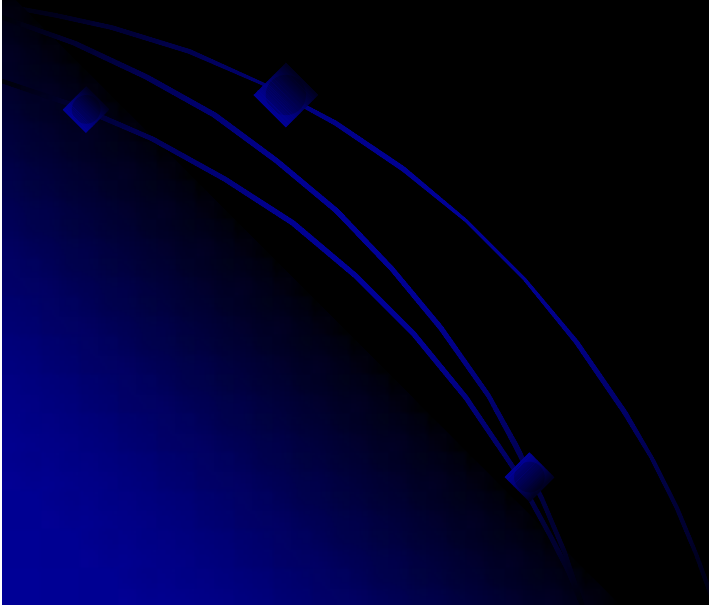



Pasar Arjowinangun-Pacitan

Pedesaan



Pets

Foto-foto binatang peliharaan





Satwa

Foto-foto hewan yang masih hidup di habitat alaminya,
atau yang hidup di habitat buatan manusia yang mirip dengan aslinya,
seperti taman nasional dan taman safari.

Berbeda dengan kategori Pets yang objeknya berupa hewan peliharaan yang sudah jinak



Wisata

Foto wisata (*photo traveling*) harus menunjukkan perasaan terhadap waktu dan tempat, citra sebuah daerah, penduduknya, atau suatu budaya dalam situasi aslinya, dan tidak ada batasan geografis.

Ultra *close-up* yang kehilangan identitas asli, foto studio, atau manipulasi fotografi yang merubah penampakan situasi sebenarnya atau merubah isi foto tidak masuk dalam photo travel.



Wisata





Fauna



Fauna

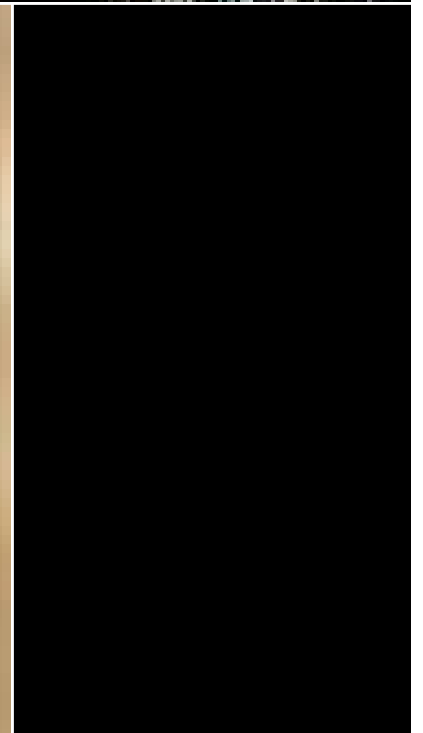

Fauna

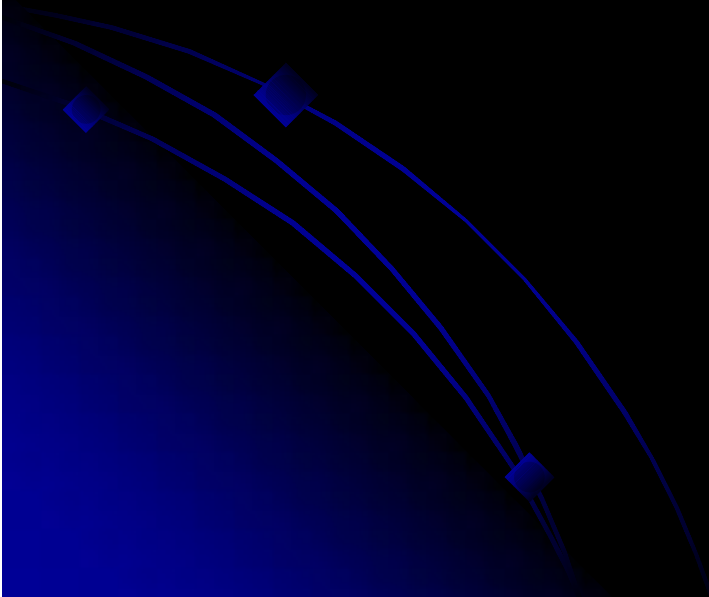

Flora



Flora



Flora

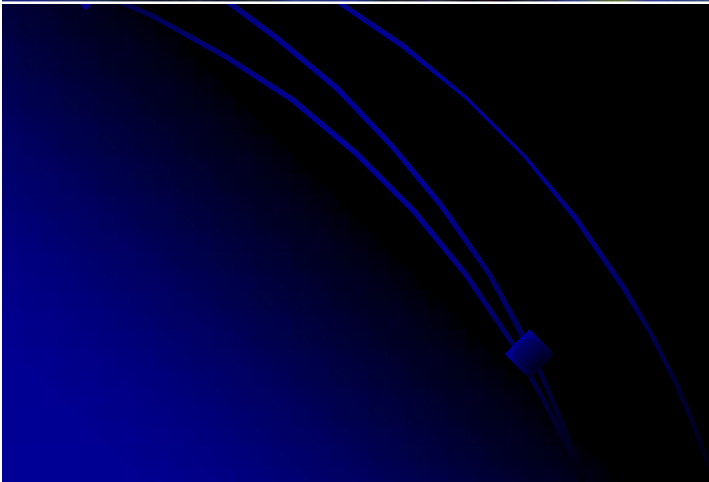

Flora



